

# De Nieuwe Post

---

INFORMATIEBIJEENKOMST

29-10-2024



# Agenda

---

- Even voorstellen
- Terugblik / vergunningen
- Gebouw & buitenruimte
- Planning
- Startende werkzaamheden
- Bouwen met wederzijds begrip

# Even voorstellen

---



**Remko**  
Projectmanager  
Rijksvastgoedbedrijf



**Johan**  
Projectmanager  
Heijmans



**Hans**  
Ontwerpmanager  
Heijmans



**Freek**  
Technisch Manager  
Rijksvastgoedbedrijf



**Zivana**  
Projectleider bouw  
Heijmans



**Silke**  
Proces-/omgevingsmanager  
Heijmans

# Terugblik / Vergunningen

---

## Gesprekken met omwonenden gevoerd

### Omgevingsvergunning

- 30 september 2024 - verleend
- 17 oktober t/m 28 november 2025 - ter inzage

# Gebouw & Buitenruimte

---

# DE NIEUWE POST

Gerealiseerd in 1957

Jaren 90 verbouwd en beheerd door een belegger tot ca. 2010



Monumentaliteit jaren '50/'90

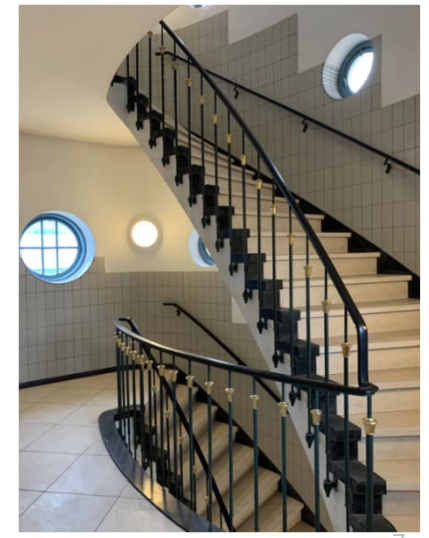
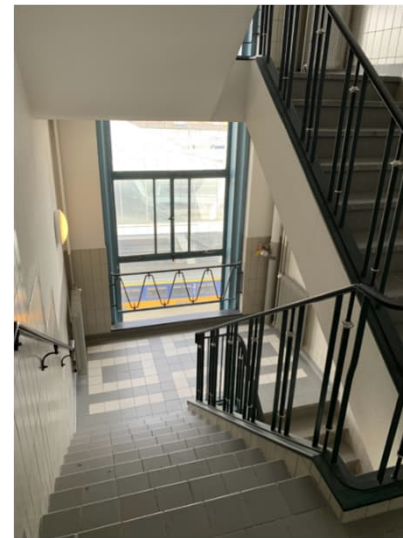

DE  
NIEUWE  
POST

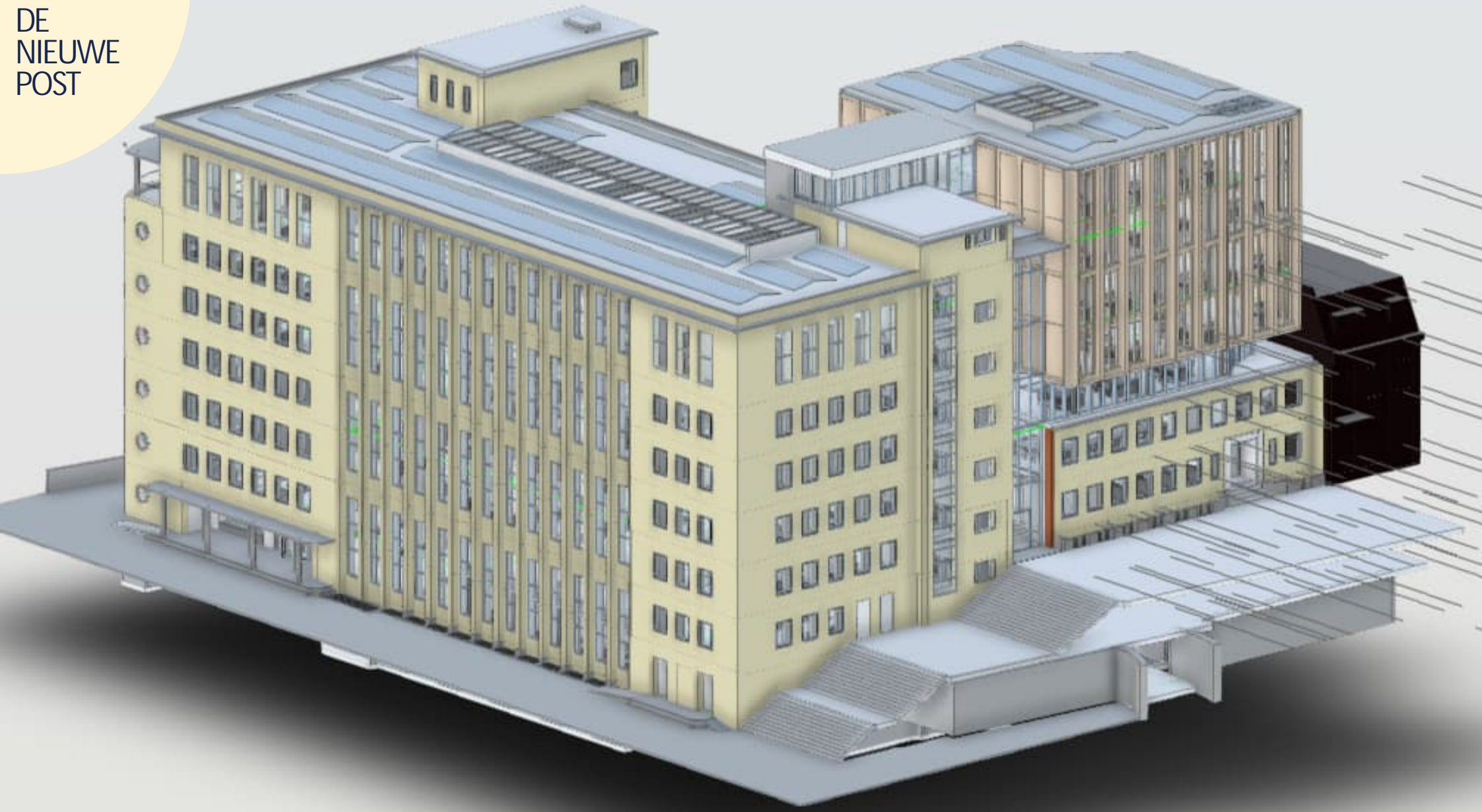



DE NIEUWE POST

# Openbare ruimte



Ontwerpvoorstel



Sfeerimpressie houten opbouw. Bron: Plotvis / Kraaijvanger architecten



Sfeerimpressie binnentuin. Bron: Karres en Brands

Planning, bereikbaarheid, werkzaamheden,

---

# Planning

---

1. Doorkoppelen warmte/koudebron	okt/nov 2024
2. Bouwplaatsinrichting	nov/dec 2024
3. Sloopwerk en opbouw constructie	Q1 - Q2 2025
4. Houten opbouw Renssenstraat	Q3 - Q4 2025
5. Renoveren kozijnen	2025/ 2026
6. Afbouw	Q3 2025 - Q2 2026
7. Aanleg binnentuin / slopen trafo	Q1 - Q2 2026
8. Ontmantelen bouwplaats	medio 2026

# Opname omgeving



Bestrating Stationsplein-West



Bestaande tuinmuur



Bestrating Renssenstraat



Woning nr 16

# Bereikbaarheid



Tussenlocatie vrachtverkeer

DE NIEUWE POST

# Bereikbaarheid

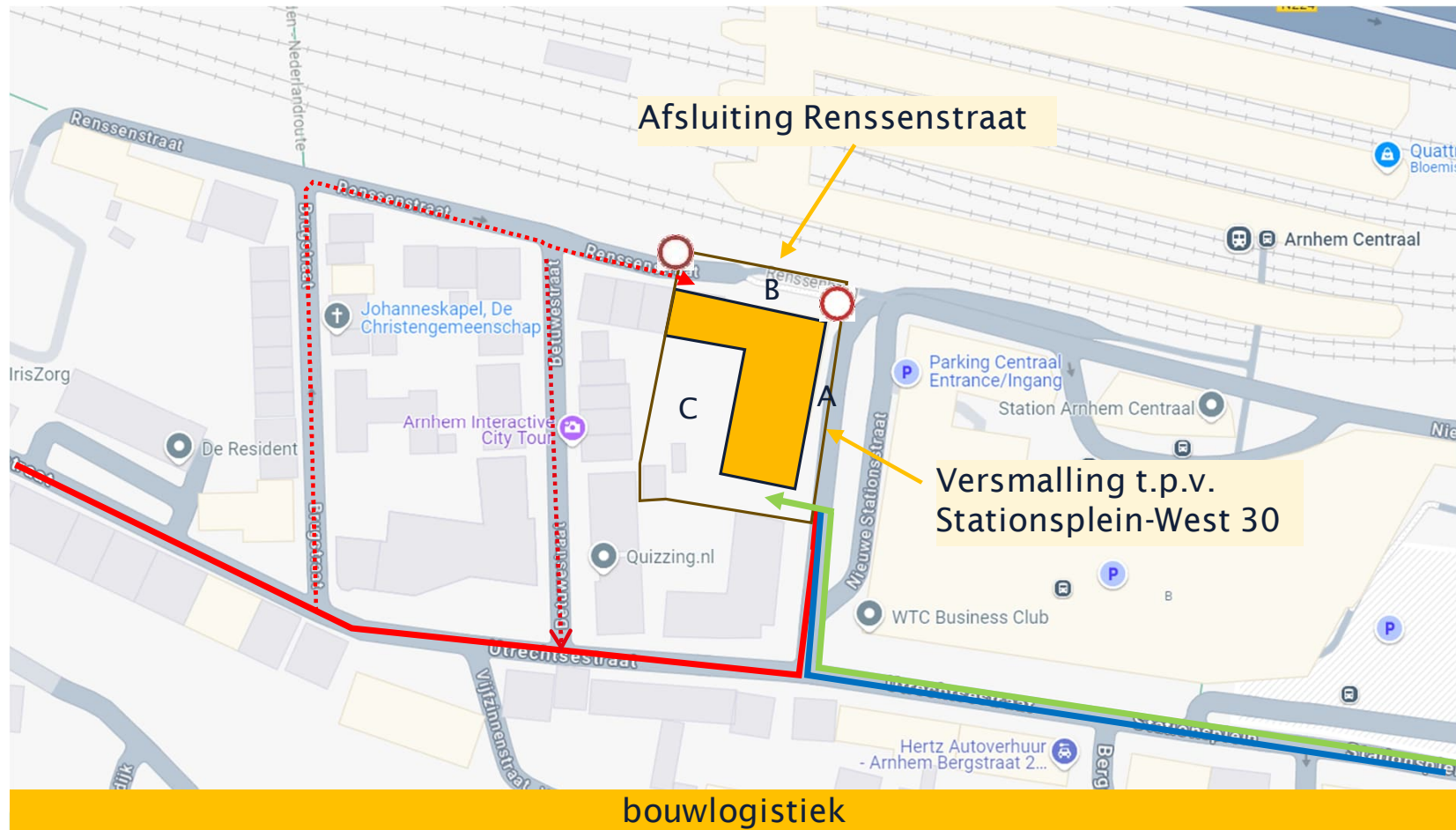



# Bouwplaats

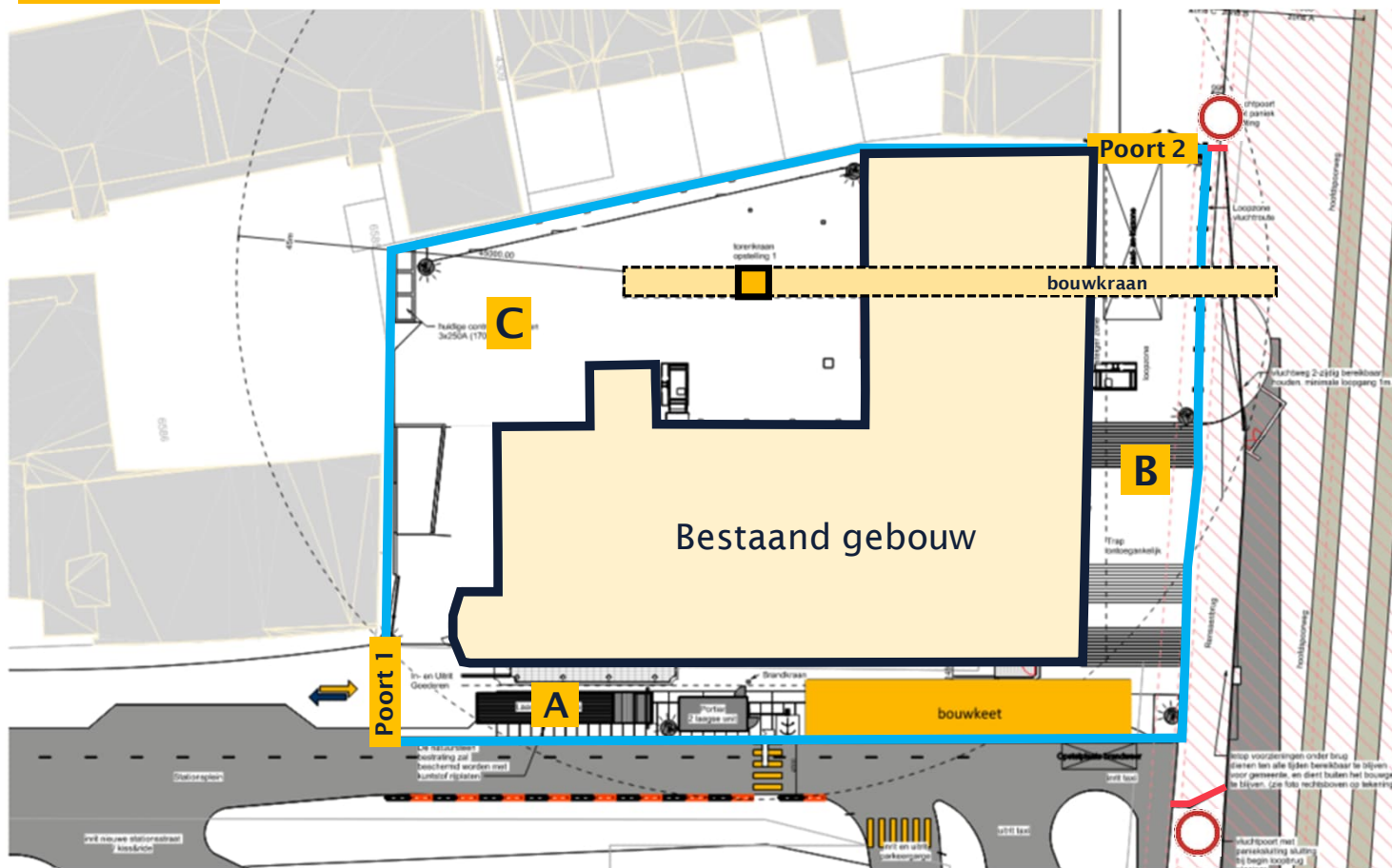

DE  
NIEUWE  
POST

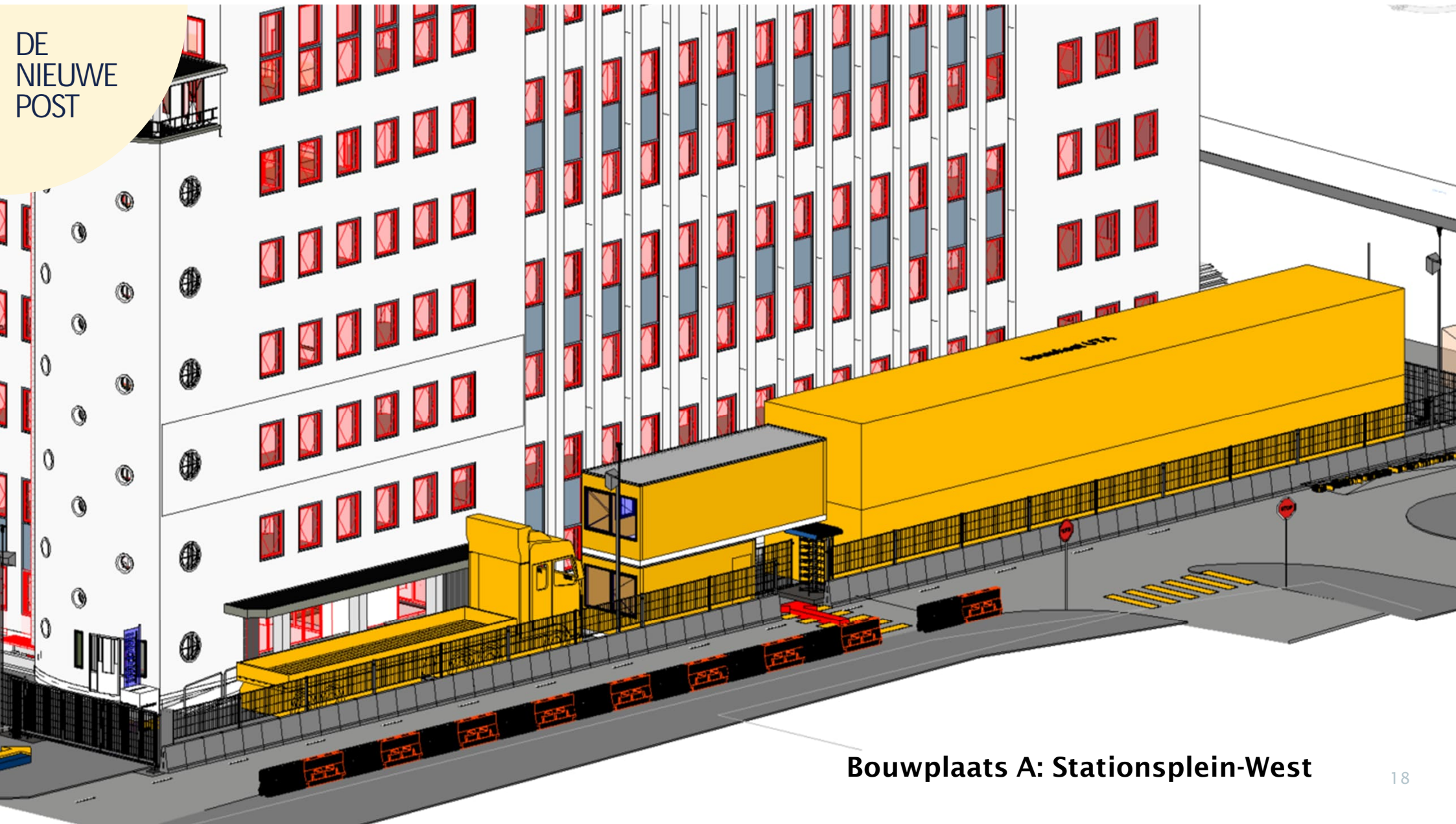

**Bouwplaats A: Stationsplein-West**

# Bouwplaats A - Stationsplein-West

---

Veiligheidsmaatregelen om de veiligheid en gezondheid in de directe omgeving van het bouwterrein te waarborgen:

- Inrichten bouwveiligheidszone (BVZ) rondom het gebouw
- Inrichten van een afgesloten bouwterrein met tourniquet en poort (nr. 1)
- Inzet verkeersregelaar voor begeleiding bouwverkeer
- Realiseren wegversmalling met barrier
- Aanpassen bewegwijzering en plaatsen waarschuwingsborden
- Aanbrengen van een tijdelijke zebrapaden
- Inrichten brandweer opstelplaats t.p.v. brandhydrant

# Bouwplaats A - Stationsplein-West

---

Overige aandachtspunten:

- Verwijderen lantaarnpalen langs gevel Stationsplein-West nr. 30
- Plaatsen bouwkeet (start 9 december)
- Bij opbouwen torenkraan, 1 dag volledige wegafsluiting (medio maart '25).

DE  
NIEUWE  
POST

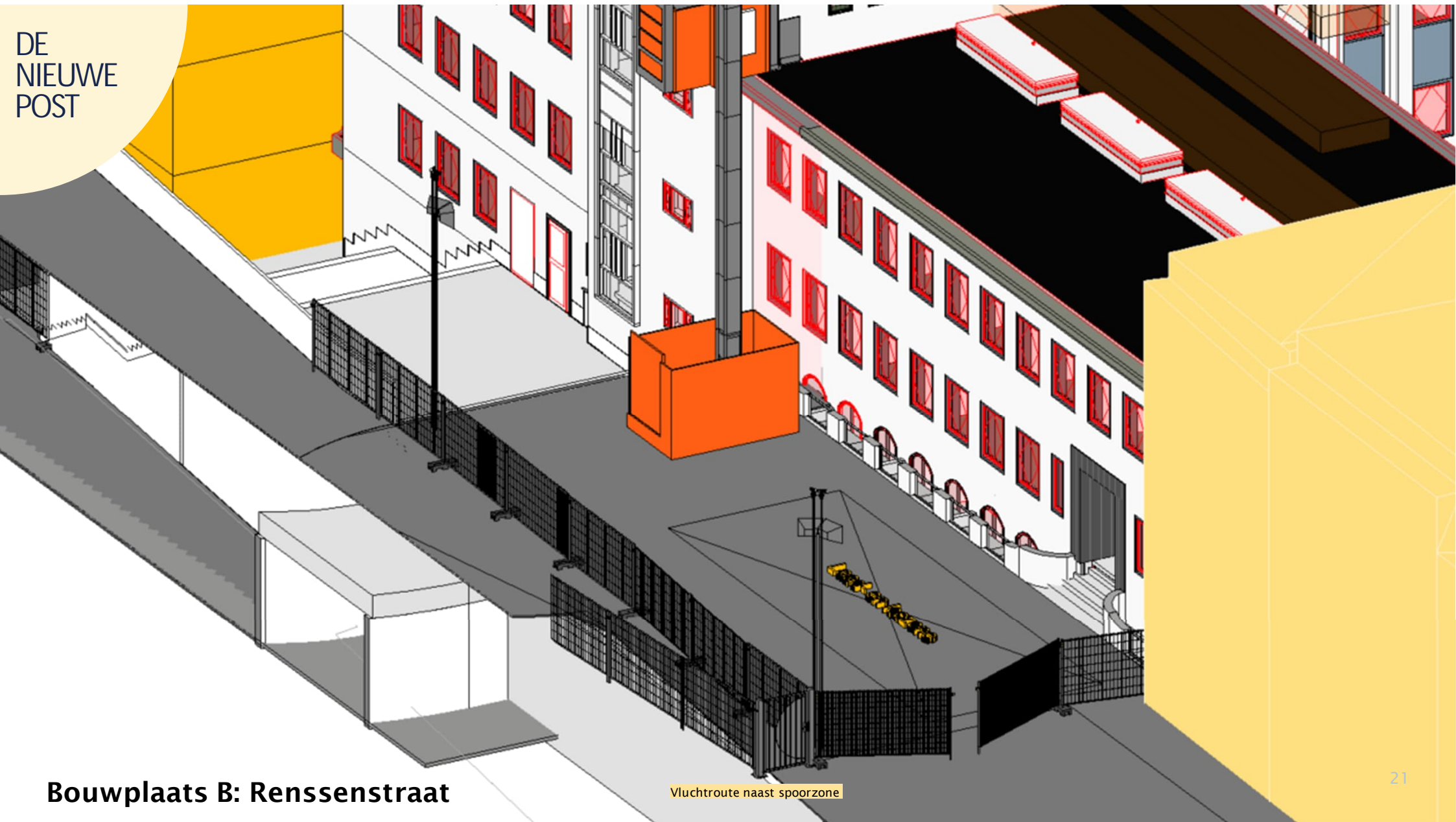

**Bouwplaats B: Renssenstraat**

Vluchtroute naast spoorzone

## Bouwplaats B - Renssenstraat

---

Veiligheidsmaatregelen om de veiligheid en gezondheid in de directe omgeving van het bouwterrein te waarborgen:

- Inrichten bouwveiligheidszone (BVZ) door afsluiten Renssenstraat
- Inrichten van een afgesloten bouwterrein en poort (nr. 2)
- Plaatsen bewegwijzering en omleidingsroute
- Inrichten vluchtroute langs spoorzone.
- Plaatsen bouwlift langs de gevel.
- Plaatsen bouwsteiger t.b.v. realisatie opbouw
- Incidenteel opstellen mobiele kraan

## Bouwplaats C - 'binnentuin'

---

Bouwplaatsinrichting:

- Plaatsen bouwlift langs de gevel achterzijde Stationsplein-West.
- Realiseren sparing in parkeerdek en funderingspoer in de kelder tbv bouwkraan
- Opbouwen bouwkraan (medio maart 2025)
- Plaatsen bouwsteiger t.b.v. realisatie opbouw

# Startende werkzaamheden

---

## Sloopwerkzaamheden buitenzijde

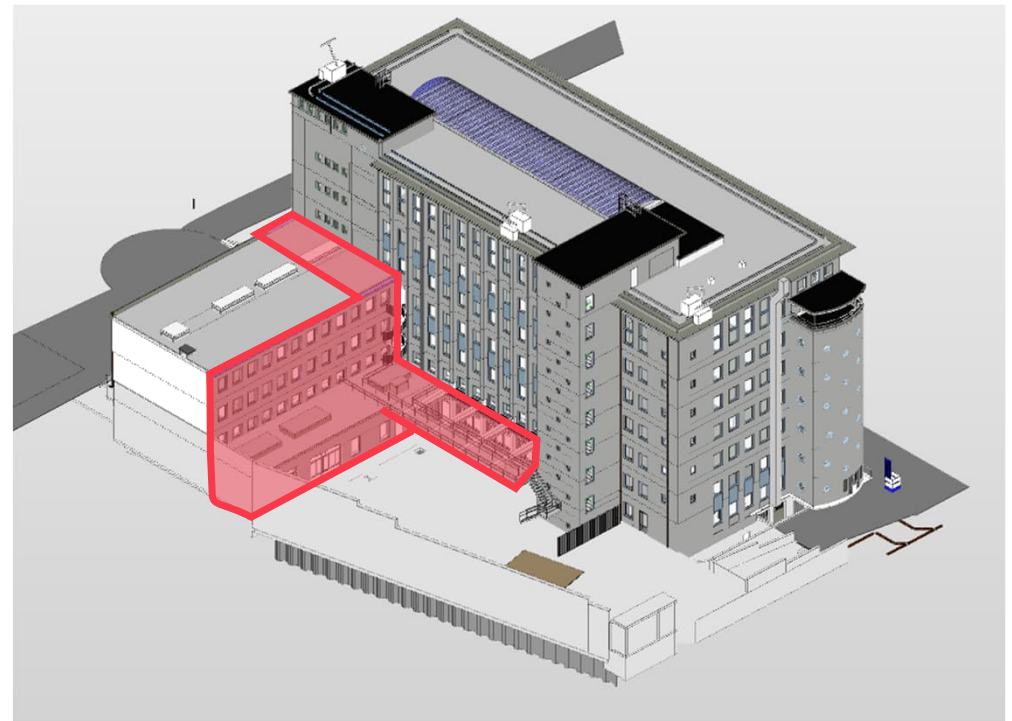
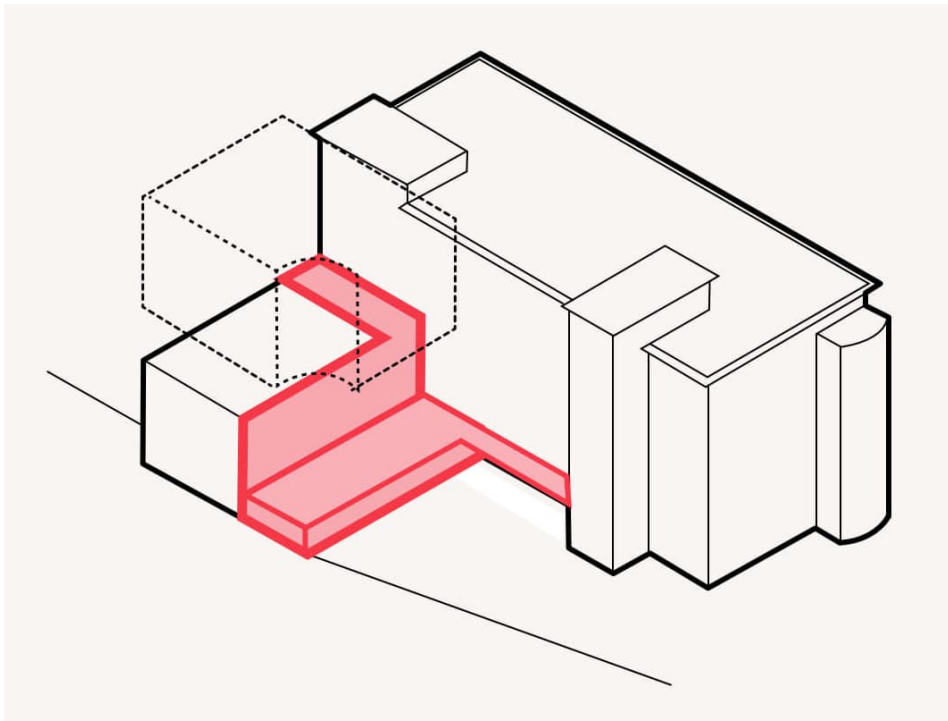



# Startende werkzaamheden

Nieuwe te bouwen delen

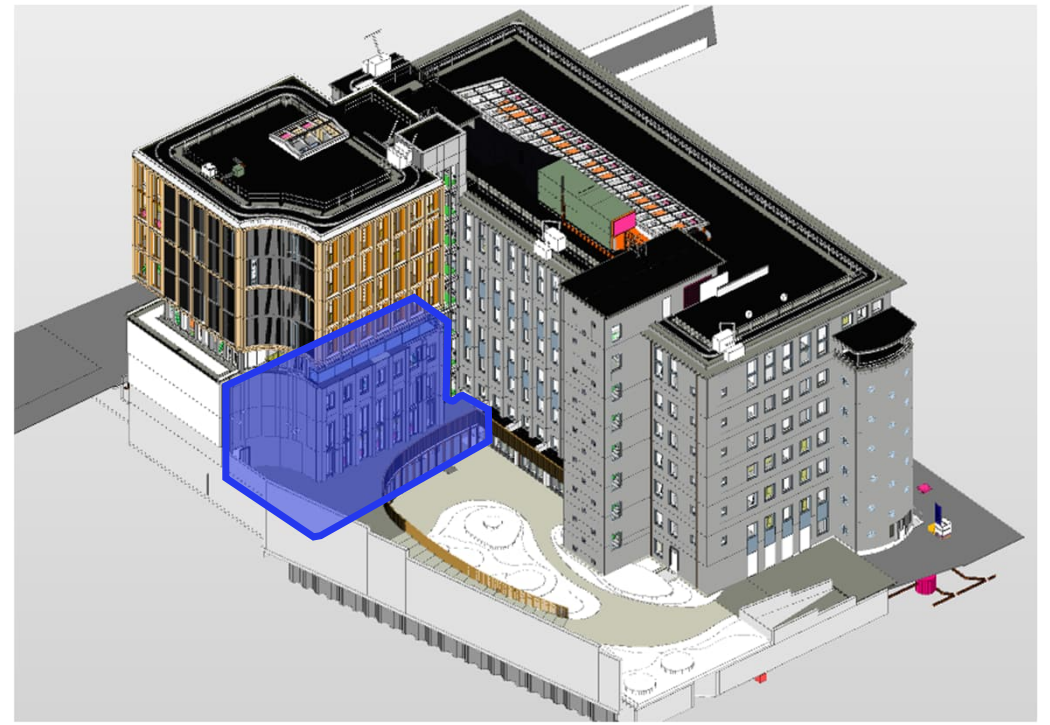
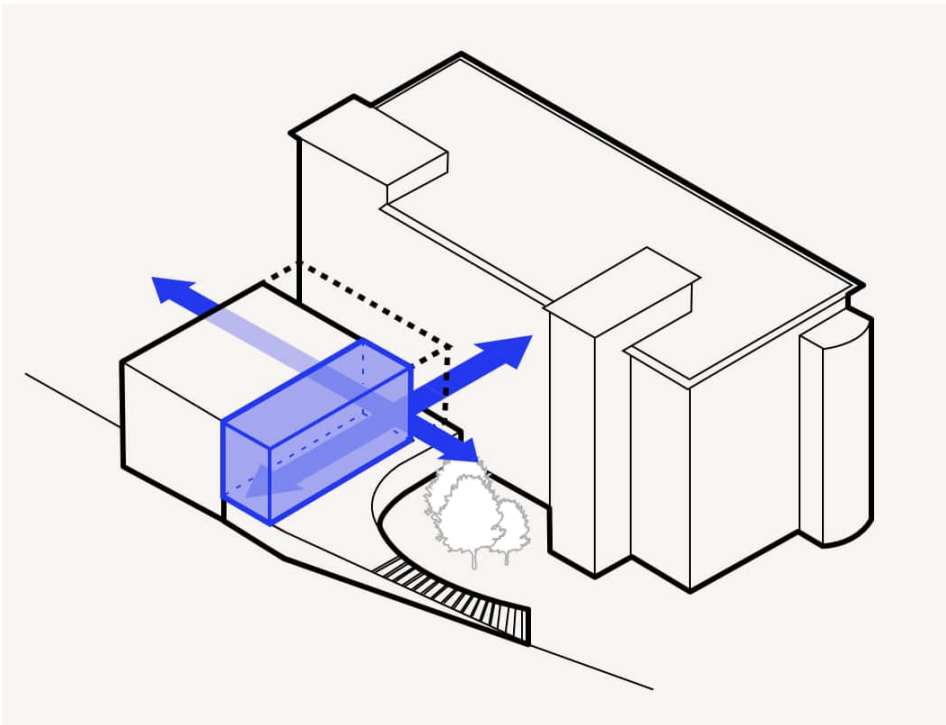

# Startende werkzaamheden

Nieuwe te bouwen delen

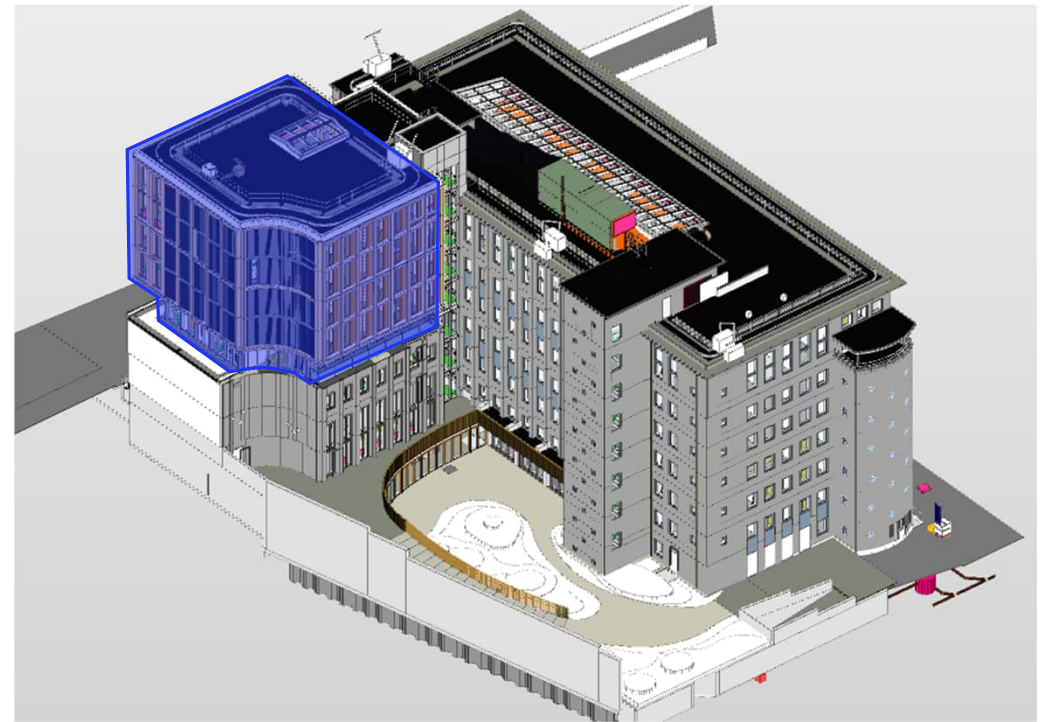
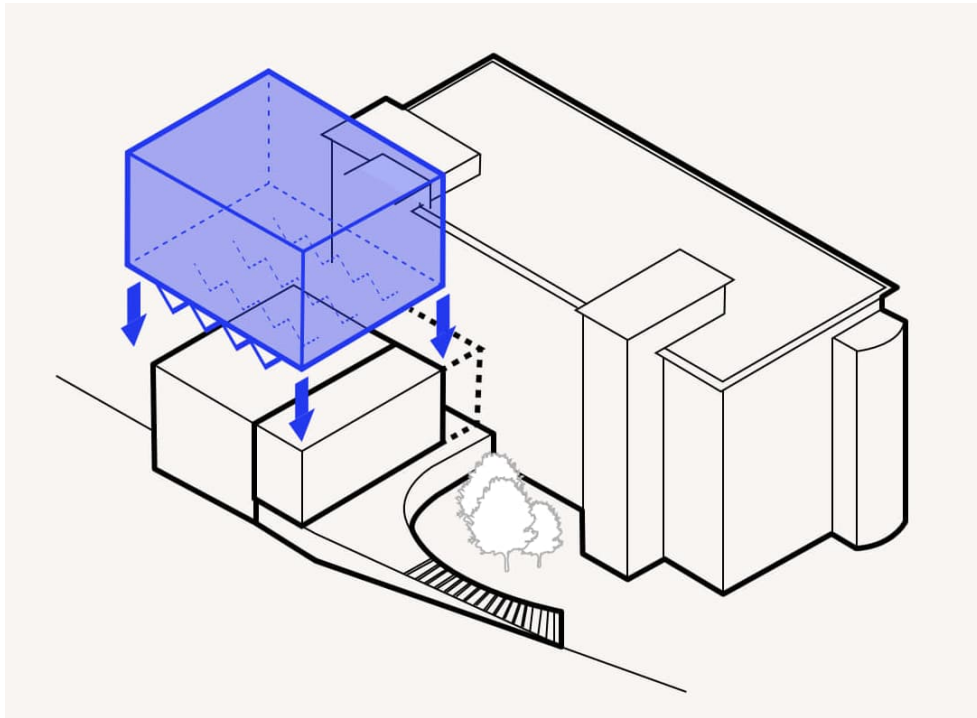

# Bouwen met wederzijds begrip

---

## Bouwen met wederzijds begrip

---

Zonder overlast kunnen wij helaas niet bouwen, maar wél met wederzijds begrip. Wij proberen overlast te beperken en zoveel mogelijk vooraf duidelijkheid te verschaffen over de werkzaamheden die hinder voor de omgeving kunnen veroorzaken.



 De Nieuwe Post Arnhem [Overzicht](#) [Tijdslijn](#) [Leden](#) [Kalender](#)

### Welkom!

Op deze pagina houden we u op de hoogte over de ontwikkelingen in project DOEN. Dit behelst de renovatie en uitbreiding van het monumentale rijkskantoor Stationsplein-West 30 te Arnhem.

De nieuwe naam van het project is de Nieuwe Post. Naast de nodige informatie nodigen we u uit om te reageren.

Lees [hier](#) meer over hoe deze website werkt.



### Kerngegevens

- Oppervlakte in m2: 13.155
- Inhoud in m3: 45.000
- Planning: 2023-2026

### Kalender

sep 2024						
Ma	Di	Wo	Do	Vr	Za	Zo
26	27	28	29	30	31	1
2	3	4	5	6	7	8
9	10	11	12	13	14	15
16	17	18	19	20	21	22
23	24	25	26	27	28	29

### Actueel

Lees hier het laatste projectnieuws, mededelingen en oproepen

**Uitnodiging**  
Bewonersbijeenkomst op 24 april 2024

**Verslag**  
Bewonersbijeenkomst op 24 april 2024

Mede van van 2024

**Projectleider**

**Taak bij Nieuwe Post**

2023-2026

**Uitnodiging**

**Programma**

**20:00 - 20:30** Inleidende presentatie

**20:30 - 21:00** Presentatie van de bewonersraad

**21:00 - 21:30** Vragen en antwoorden

**21:30 - 22:00** Rondleiding op het gebouw

**22:00 - 22:30** Afsluitende presentatie

**22:30 - 23:00** Vrijblijvend om 2024 te reageren op de website

**Mededelingen**

**Opgevoerde opzet**

**Bewonersraad**

Hier vindt u een overzicht van vragen en antwoorden. Zit uw vraag er niet bij? Stel deze dan in de rubriek **Stel uw vraag!** op deze pagina. Of stuur een mail via de rubriek **Contact**.

Neem bij vragen contact op via het e-mailadres [Doen.StationspleinWestArnhem@rijksverheid.nl](mailto:Doen.StationspleinWestArnhem@rijksverheid.nl). Of benader onderstaand contactpersoon:



?  
Help

## Werktijden

---

- Structureel maandag-vrijdag, 7-17u, incidenteel tot 19u.
- Incidenteel op zaterdag 7-19u.



# Volgende informatiebijeenkomst

---

Voor start houten opbouw Q2 2025

# Vragen?

---



Dank voor jullie  
aandacht!